

## Sharpening Video at [www.huskygrip.com](http://www.huskygrip.com)

### INSTRUCTIONS

1. Shut off saw motor before sharpening. Do not remove chain from chainsaw.
2. Secure chainsaw bar.
3. Tighten the chain to a tension that allows you to lift the chain up approximately 1/2" in the middle of the bar. Chain should move freely.
4. Choose correct file size. Refer to your chainsaw instruction manual. The correct file size will fit into and match the inside curve of the blade.  
**See FIG. C**
5. Push file securely into the HUSKYGRIP handle.
6. Place the front of the file into the blade, maintain the blades original angle. Refer to the angle guides on the HUSKYGRIP handle; keep angle guide parallel with the chainsaw bar. **See FIG. A**
7. Push file forward while pressing the file against the inside curve of the blade.  
**See FIG. C**
8. Push file forward using its whole length. Keep file level.
9. Lift file away from blade after each forward stroke. Do not drag file backward against blade.
10. The number of strokes required depends on the dullness of the blade. (Average 4 - 6 strokes).
11. After every two or three strokes, tap the front end of the file against the vise to tap loose the buildup of filing material from the file.
12. File all blades on one side. Move to other side of chain and file all blades opposite to complete sharpening. File all blades identically.
13. Check the sharpness of blade by running your finger over the top in the same direction as the chain. After you have sharpened a few times you will be able to see that the blade is sharp as new without needing to feel it.  
**See FIG. D**

HAPPY CUTTING!

## Afilado de vídeo en [www.huskygrip.com](http://www.huskygrip.com)

### INSTRUCCIONES

1. Apague la motosierra antes de afilarla. No remuevas la cadena de la motosierra.
2. Asegura la barra de la motosierra.
3. Apriete la cadena a una tensión que te deje levantar la cadena aproximadamente 1/2" en medio de la barra. La cadena debera moverse libremente.
4. Escoge la medida correcta de la lima. Refierese al manual de instrucción de la motosierra. La medida correcta de la limase ajusta adentro de la curva de la sierra. **Ver la Figura C.**
5. Presiona la lima asegurandola adentro del HUSKYGRIP mango.
6. Acomode la punta de la lima adentro de el filo de la sierra, manten el ángulo original de la sierra. Refierese a las guías de ángulos del HUSKYGRIP mango; manten la guía del ángulo paralelamente con la barra de la motosierra. **Ver la Figura A.**
7. Presiona la lima hacia delante empujando la lima adentro de la curva de la sierra. **Ver la Figura C.**
8. Presiona la lima hacia adelante usandola a lo largo. Manteniendo el nivel.
9. Levante la lima después de cada afilada. No retrocedas contra la sierra.
10. El numero de afiladas depende de que tan desafilada esta la sierra. (Calculando un promedio de 4 - 6 afiladas).
11. Después de cada 2 o 3 afiladas limpie la material acumulado en la lima.
12. Afile todas las sierras de un lado y luego afile las sierras del lado contrario para completar la afilada. Afile todas las sierras igualmente.
13. Revisa el filo de las navajas tocando con la yema del dedo en la parte de arriba en la misma dirección de la cadena. Después de que usted haya afilado unas cuantas veces podra notar el filo de las sierra.  
**Ver la Figura D.**

¡A CORTAR FELIZ!

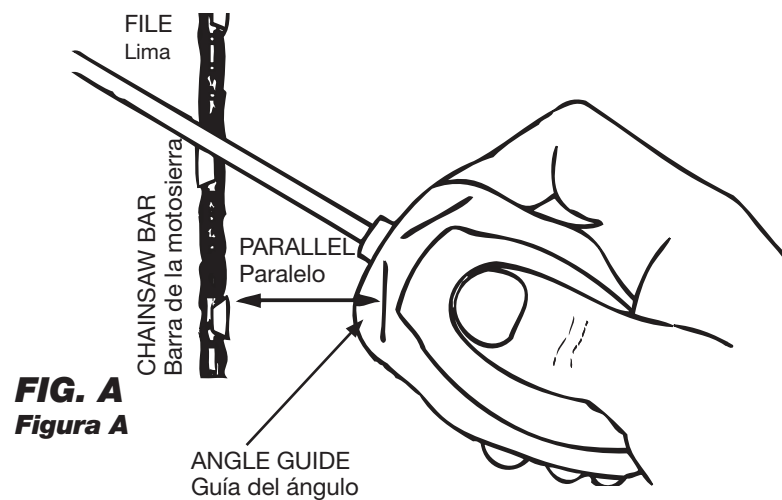

**FIG. A**  
**Figura A**

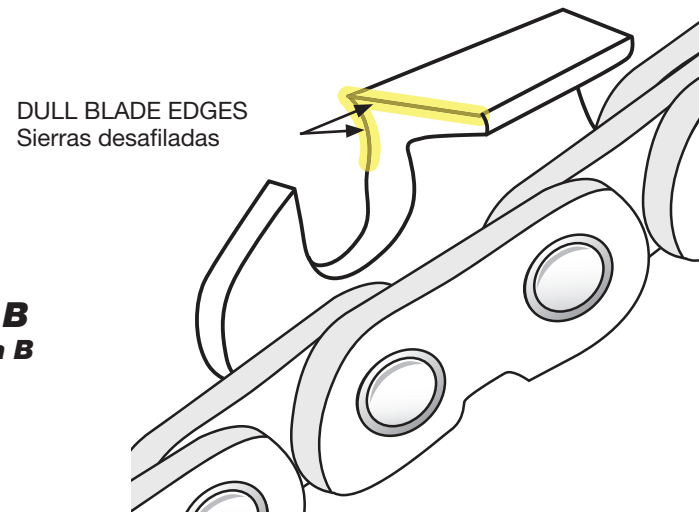

**FIG. B**  
**Figura B**

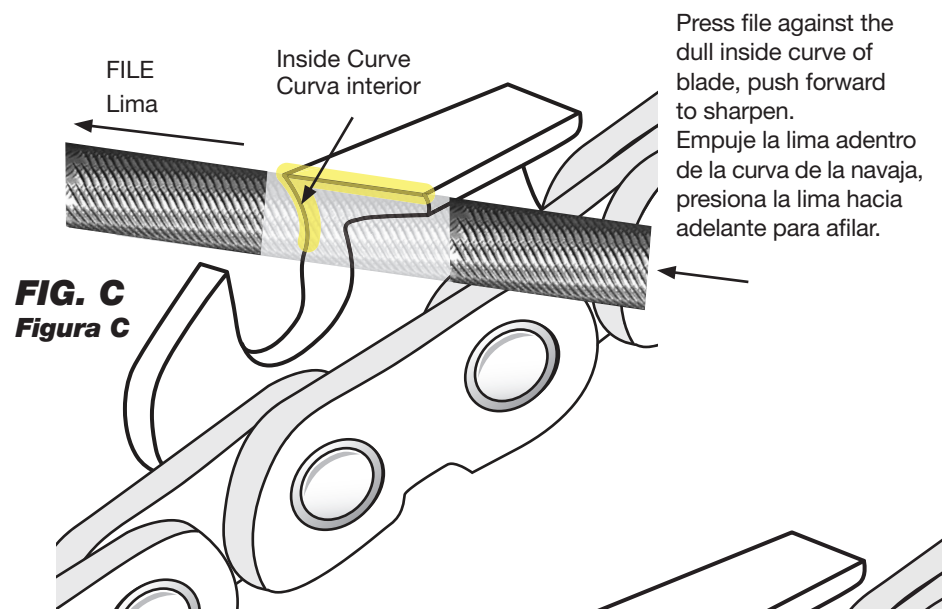

**FIG. C**  
**Figura C**

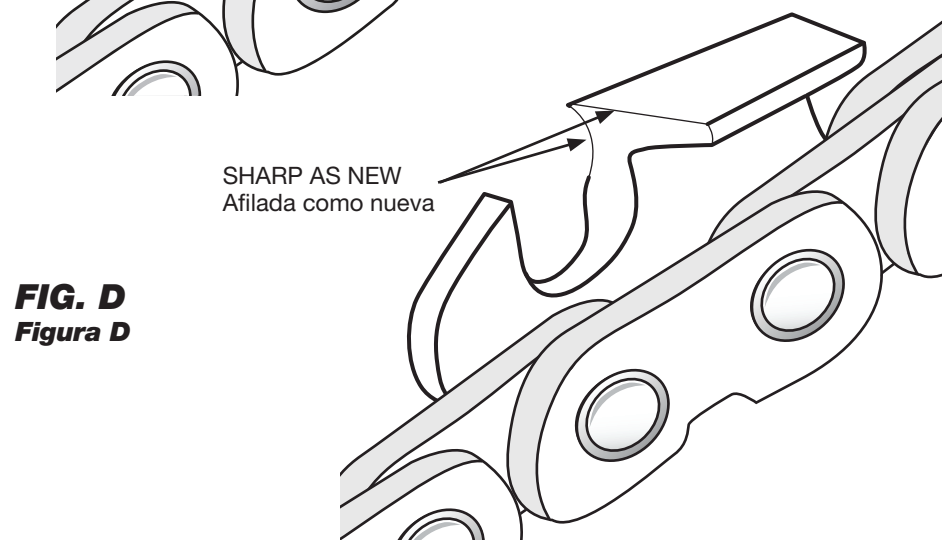

**FIG. D**  
**Figura D**